

제품 소개

ABC HV7은 정류기반 충전기에 배터리를 내장한 간이 수전설비 정류기반입니다.



제품 특징 및 규격

- 배터리 18AH 9개 내장
- 출력 단락시에도 전압은 0이고 정전류로 유지되어 충전기가 파손되지 않음
- 과충전, 과방전, 무입력 시 경보와 무전원 점점 출력을 갖춤
- RIPPLE과 노이즈가 적어 타기기 오작동 예방
- 충전 효율이 92% 이상 고효율 충전기
- 18AH 배터리 : 10초 동안 260A를 낼 수 있는 용량
- 균등/부등 충전 가능

출 력	110Vdc, 2.5A
입 력	220Vac 1P2W
크 기	W 250 × H 600 × D 330 (mm)
무 게	약 33kg
특 징	18AH 배터리 9개 내장

결선도

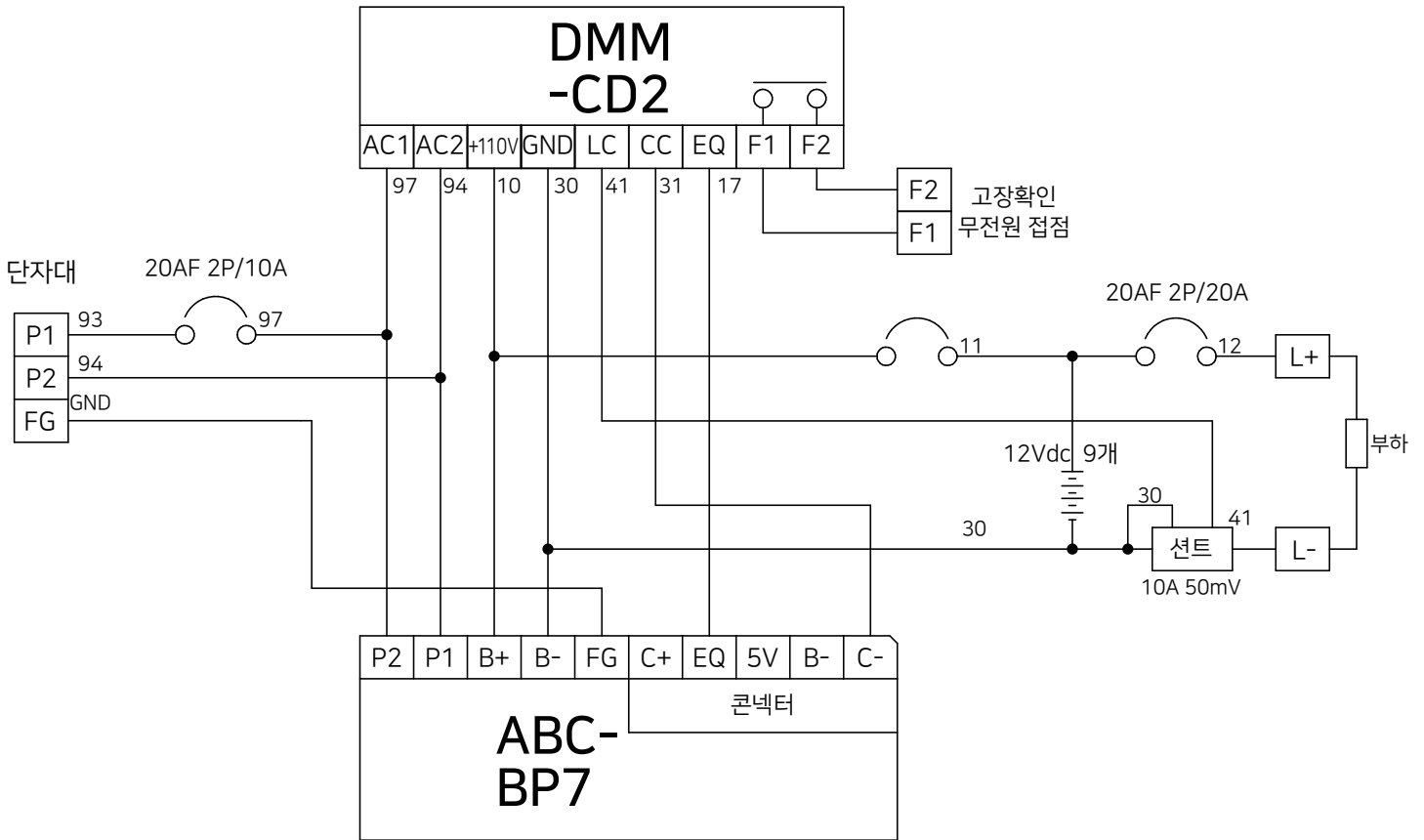

DMM-CD2

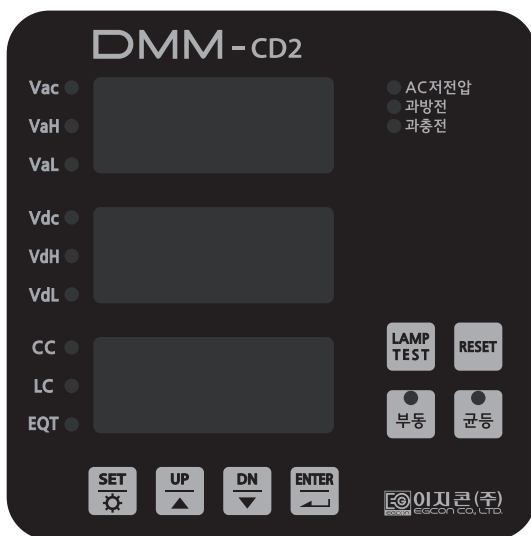

- 충전에 필요한 입력전압 / 출력전압 / 출력전류를 한번에 볼 수 있는 충전기 전용 메타
- 충전기 균등/부등 충전을 제어 가능한 메타
- 과방전 / 과충전 고장 표시
- 입력 전압 고장 표시
- 입력 전원 : 500Vac, 5A
- 동작 전원 : 220Vac, 200Vdc
- 크 기(mm): 본 체 - W110 x H110 x D28
제어부 - W110 x H110 x D8
- 취부홀(mm): W90 x H90 / 5Φ x 4Holes